

SMART WS DT

SENSORE A DOPPIA TECNOLOGIA A TENDA
COMPATIBILE CON QUALSIASI TRASMETTITORE RADIO
Disponibile nei colori bianco e marrone

SMART WS DT è un sensore a doppia tecnologia per porte e finestre. Particolarmente resistente agli agenti atmosferici, ha dimensioni ridotte, che lo rendono adatto alla protezione di spazi ben definiti e ristretti. SMART WS DT crea una barriera a tenda ultra ridotta di circa 7,5 gradi e ha una portata regolabile fino a 9 m. Grazie all'utilizzo di una batteria al litio da 3,6 Vdc / 3,2 Ah, il rivelatore SMART WS DT conferisce una notevole autonomia. Disponibile nei colori bianco e marrone, ha la staffa di fissaggio inclusa nella confezione.

SMART WS DT



DIP SWITCH DI
PROGRAMMAZIONE

TRIMMER DI
REGOLAZIONE
MICROONDA



ACCESSORI



STAFFA LATERALE
(DI SERIE)



COPERTURA
ANTIPIOGGIA



SNODO

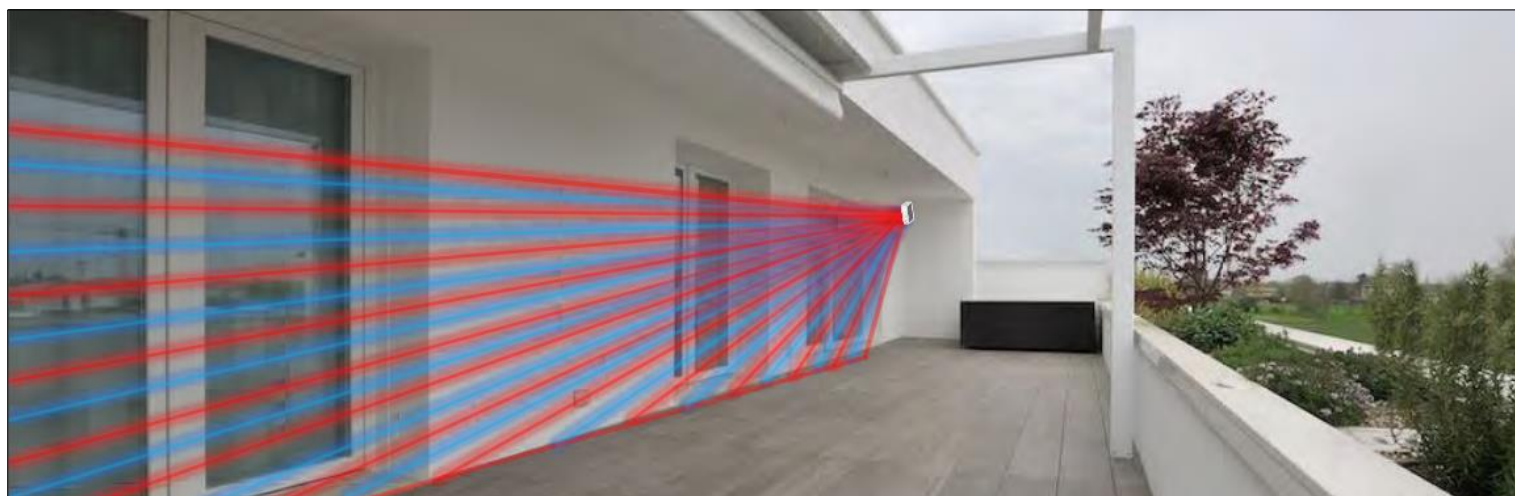

CARATTERISTICHE TECNICHE

Portata massima	9 m
Angolo di rilevamento	Verticale: 80° Orizzontale: 7,5°
Consumo	50 uA a riposo 25 mA in allarme
Frequenza microonda	24.000 - 24.250 Ghz
Anti-masking	Con IR attivi
Tamper	Contatto interno
Range microonda	Regolabile
Compensazione della temperatura	Automatica
Segnalazione led	LED GIALLO: allarme IR LED BLU: allarme microonda LED ROSSO: allarme Attenzione: Terminate le operazioni di verifica e calibrazione, spegnere il led (DIP 7 OFF) per non ridurre l'autonomia della batteria. Tutte le disposizioni devono essere prese per l'unità OFF.
Power supply	N°1 lithium battery da 3,6 V – 3,2 Ah
Temperatura di funzionamento	Da -20° C. a + 70° C.
Umidità	95%
Dimensioni	140 x 43 x 60 mm
Grado di protezione	IP54

AREA DI RILEVAMENTO

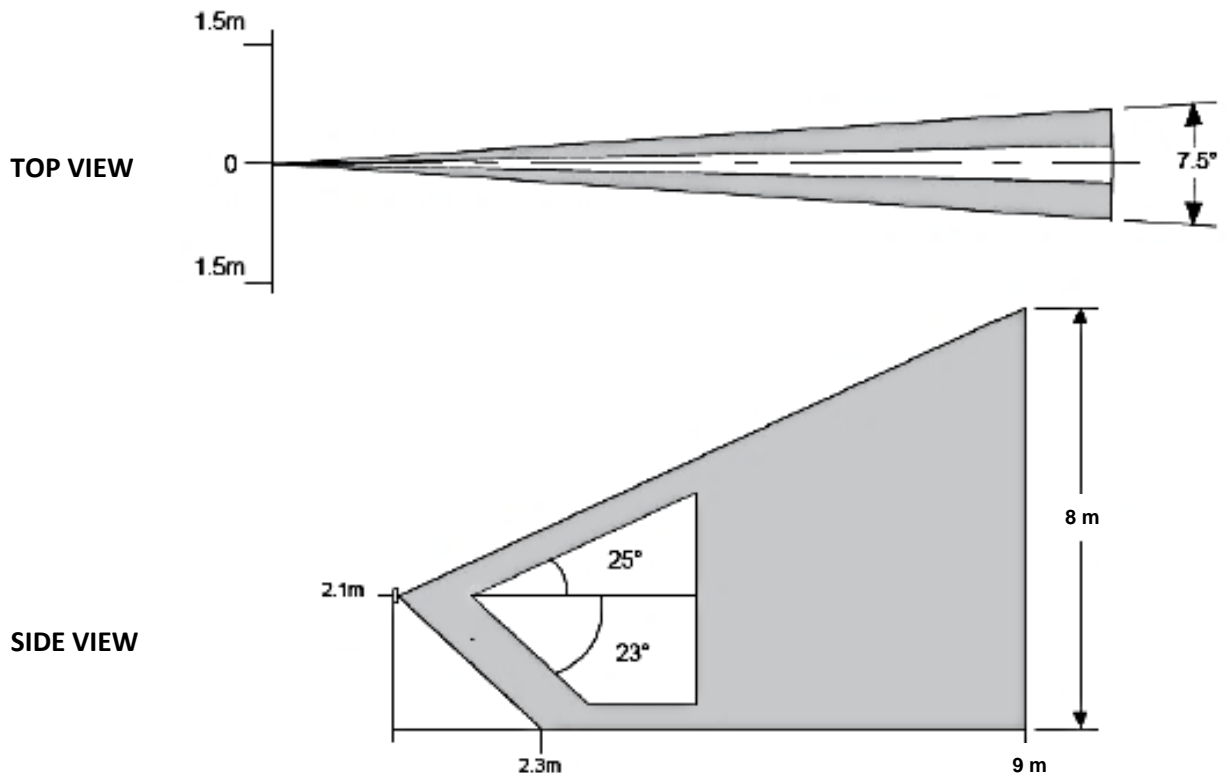

MITECH® srl

Uffici:
Via Roncaglia, 14
20146 Milano – Italy

Produzione:
Via Ramazzone, 23
43010 Fontevivo (PR) – Italy

Tel.: +39 02.48006383
Fax: +39 02.48025620
tech@mitech-security.com



www.mitech-security.com